



# WESSEX 'HOMELIFT'

GAMA VM



**Especificaciones técnicas comerciales**



**©Copyright 2009**

Wessex Lift Co Ltd.

Todos los derechos reservados.

Salvo por lo dispuesto expresamente a continuación, se prohíbe reproducir, copiar, transmitir, divulgar, descargar o almacenar este manual en ningún medio de almacenamiento, independientemente de la finalidad, sin el consentimiento previo por escrito de Wessex. Por el presente, el fabricante autoriza la descarga de una sola copia de este manual, y de cualquier revisión del mismo, en un disco duro u otro dispositivo electrónico de almacenamiento para consultar o imprimir una copia de dicho manual o revisión del mismo, siempre que la copia electrónica o impresa de dicho manual o revisión contenga el texto íntegro de esta mención de copyright y siempre que, además, quede prohibida cualquier distribución comercial no autorizada del presente manual o cualquier revisión del mismo.

La información contenida en este documento está sujeta a cambios sin previo aviso. Wessex se reserva el derecho de modificar o mejorar sus productos, así como de realizar cambios en el contenido, sin obligación de notificar a ninguna persona física o jurídica de dichas modificaciones o mejoras.



## Índice

1. Introducción.....	4
2. Gama de productos y especificaciones.....	5
3. Funcionamiento de la puerta e información sobre cómo está construida.....	9
4. Mandos.....	9
5. Iluminación.....	10
6. Asas de sujeción.....	10
7. Sistema de rieles.....	10
8. Asiento.....	10
9. Acabado.....	11
10. Sistema de alarma.....	11
11. Requisitos eléctricos.....	11
12. Funciones respaldadas por la batería.....	11
13. Normas aplicables.....	11
14. Dispositivos de seguridad.....	12
15. Opciones.....	12
16. Método de instalación.....	13

**1. Introducción.**

El siguiente dibujo ilustra la instalación típica del Homelift. El Homelift está diseñado para uso doméstico y tiene capacidad para una sola persona. Cuando se desplace el ascensor, la persona que se encuentre en la cabina debe permanecer sentada o en una silla de ruedas. El ascensor no debe instalarse en cuartos de baño ni lugares con mucha humedad.

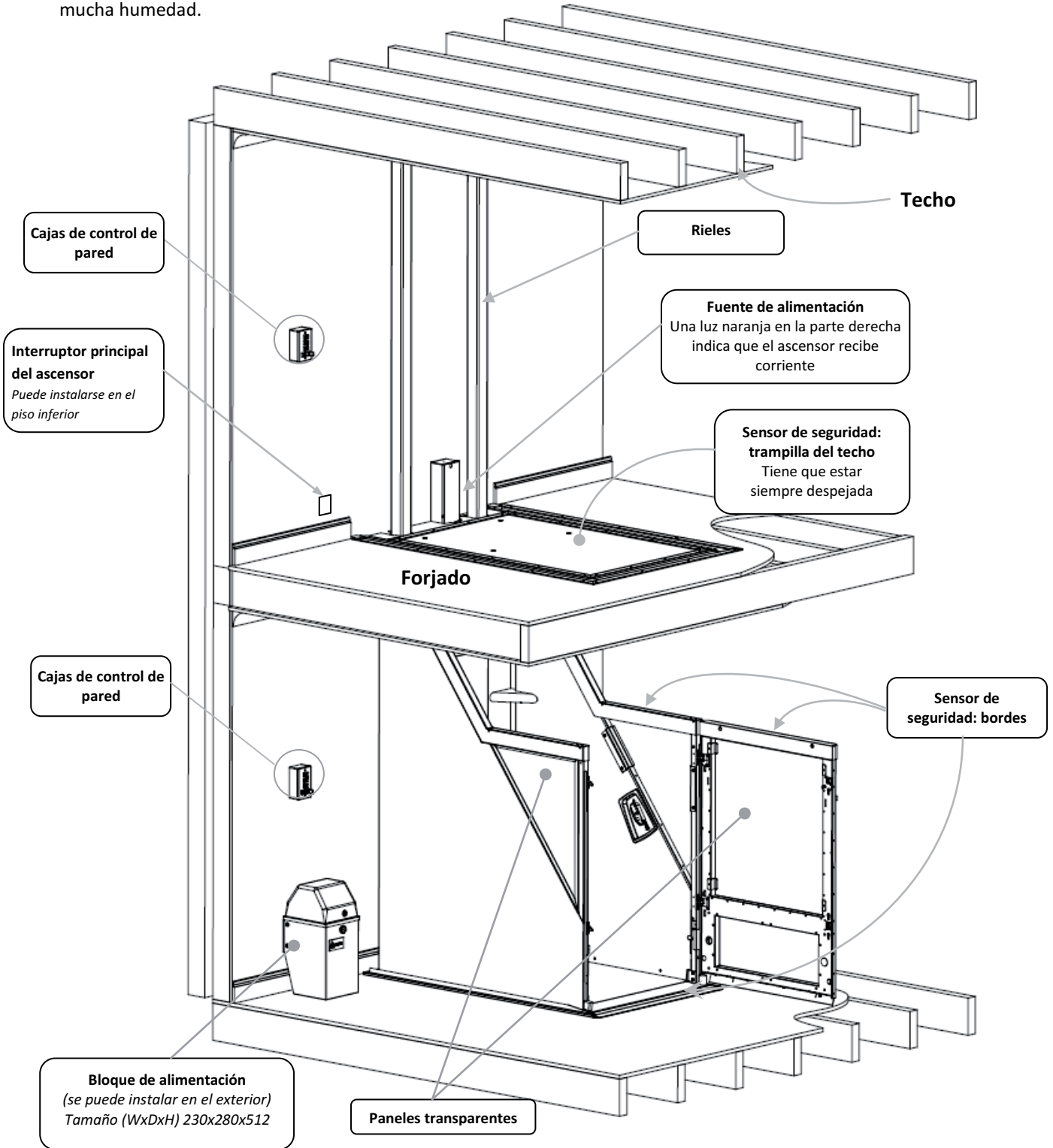



## 2. Gama de productos y especificaciones.

La tabla siguiente detalla las especificaciones estándar de la gama "Homelift" de Wessex.

ESPECIFICACIONES ESTÁNDAR	VM30	VM31	VM36	VM50	VM51	VM56
Ascensores estándar con asiento	✓	-	-	✓	-	-
Ascensores (tipo A) para silla de ruedas estándar	-	✓	-	-	✓	-
Ascensores (tipo B) para silla de ruedas grande	-	-	✓	-	-	✓
Recorrido máximo: 3.000 mm	✓	✓	✓	-	-	-
Recorrido máximo: 3.500 mm	-	-	-	✓	✓	✓
Anchura máxima del hueco	846	996	1046	846	996	1046
Longitud máxima del hueco	1120	1505	1555	1120	1505	1555
Altura mínima del techo del piso superior	2040			2280		
Dimensiones del forjado	de 165 a 385 mm			de 165 a 385 mm		
Carga máxima permitida	250 kg			250 kg		
Carga máxima que puede soportar la trampilla del techo	250 kg			250 kg		
Velocidad del ascensor	60 mm/s			60 mm/s		
Coeficiente de inclinación	1:8			1:8		
Ajuste de la puerta	Hasta 95°			Hasta 95°		

### 2.1 Documentación de referencia.

La tabla siguiente detalla la información técnica de la gama "Homelift" de Wessex. Antes de realizar cualquier trabajo, deben consultarse los siguientes documentos.

Nº de dibujo	Descripción
VM10 7001	Dimensiones del ascensor VM
VM00 6012	Detalles del forjado, separación entre viguetas 400mm
VM00 6013	Detalles del forjado, separación entre viguetas 600 mm
VM30 9001	Cargas estructurales
VM30 9006	Instrucciones eléctricas VM
VM30 9007	Instrucciones eléctricas VM, nueva construcción
VM30 9004	Instrucciones de construcción, detalles de realización de la abertura
VM30 9009	Instrucciones de construcción para ascensores con hueco
VM30 9008	Final de carrera del suelo
VM30 9005	Fijación del marco de la abertura
VM00 2010	Esquema de instalación de los rieles
VM30 9002	Información sobre la bomba

### 2.3 Dimensiones de la cabina.

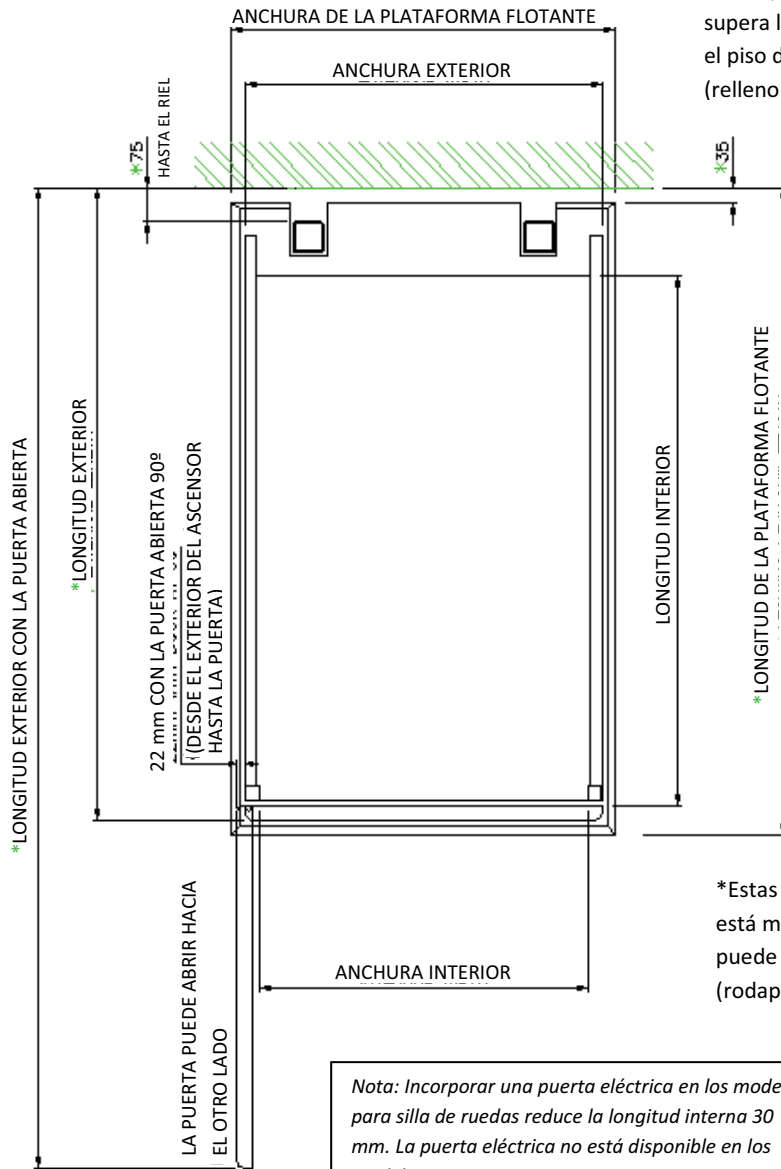

Si la separación entre los rieles y la pared posterior supera los 150 mm en el piso de abajo y los 100 mm en el piso de arriba, será necesario colocar una pared falsa (relleno de riel). La separación nominal es de 75 mm.

\*Estas dimensiones aumentarán si el ascensor está muy separado de la pared posterior. Esto puede ocurrir si no se quitan los zócalos (rodapiés) o elementos similares de la pared.

*Nota: Incorporar una puerta eléctrica en los modelos para silla de ruedas reduce la longitud interna 30 mm. La puerta eléctrica no está disponible en los modelos con asiento.*

Modelo	Longitud				Anchura		
	Externa ascensor	Interna ascensor	Puerta abierta	Plataforma flotante	Externa ascensor	Interna ascensor	Plataforma flotante
VM30/VM50	1031	790	1655	1090	667	590	722
VM31/VM51	1416	1180	2190	1475	817	740	872
VM36/VM56	1466	1230	2290	1525	867	790	922

### 2.4 Dimensiones mínimas del techo.

El siguiente diagrama detalla las dimensiones críticas para cada tipo de modelo: -

- Altura mínima del techo del piso inferior
- Altura mínima del techo del piso superior
- Grosor máximo y mínimo del forjado
- Recorrido máximo

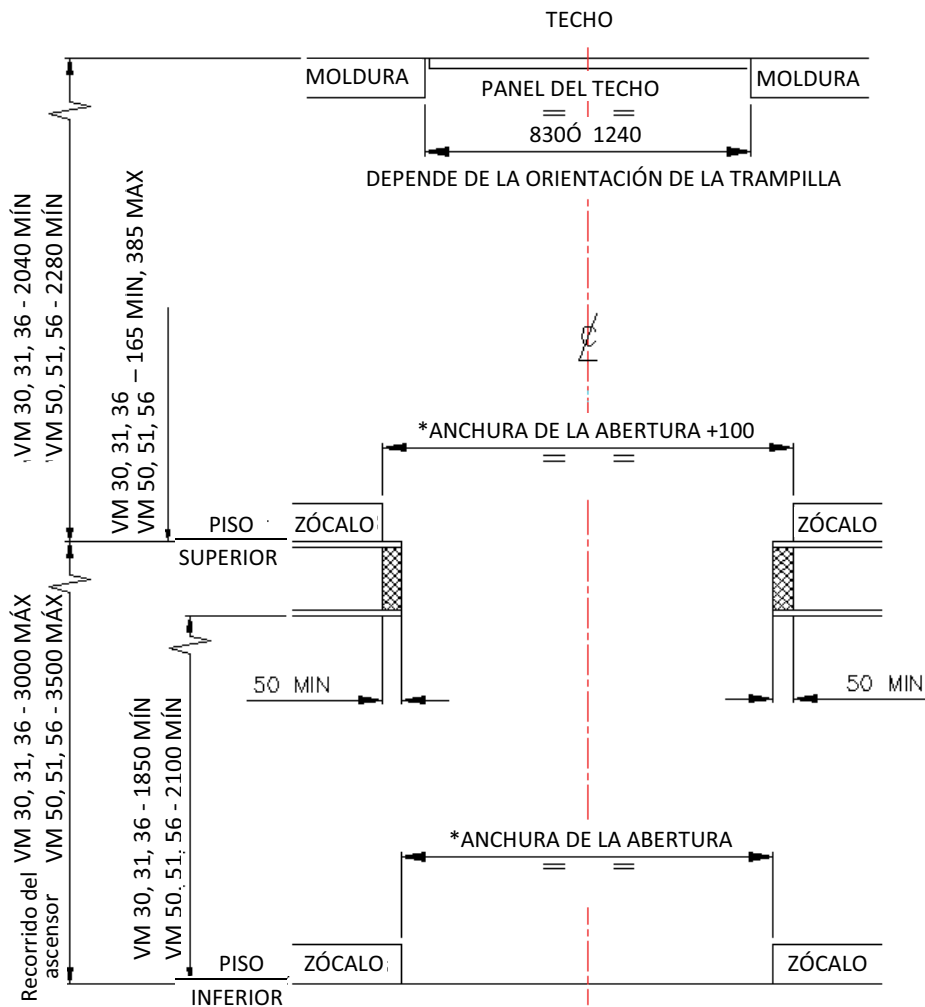

SECCIÓN DE LA ABERTURA VISTA DE FRENTE

(\*Nota: los zócalos se pueden dejar si se separa la abertura respecto de la pared posterior)

	VM30/31/36	VM30/51/56
Altura mínima del techo del piso inferior	1.850mm	2.100mm
Altura mínima del techo del piso superior	2.040mm	2.280mm
Recorrido máximo	3.000mm	3500 mm
Rango de dimensiones del forjado	165 a 385 mm	165 a 385 mm



## 2.5 Dimensiones de la abertura.

Consulte el documento VM30 9004 si necesita información detallada sobre la abertura, y el documento VM30 9009 sobre el hueco del ascensor.

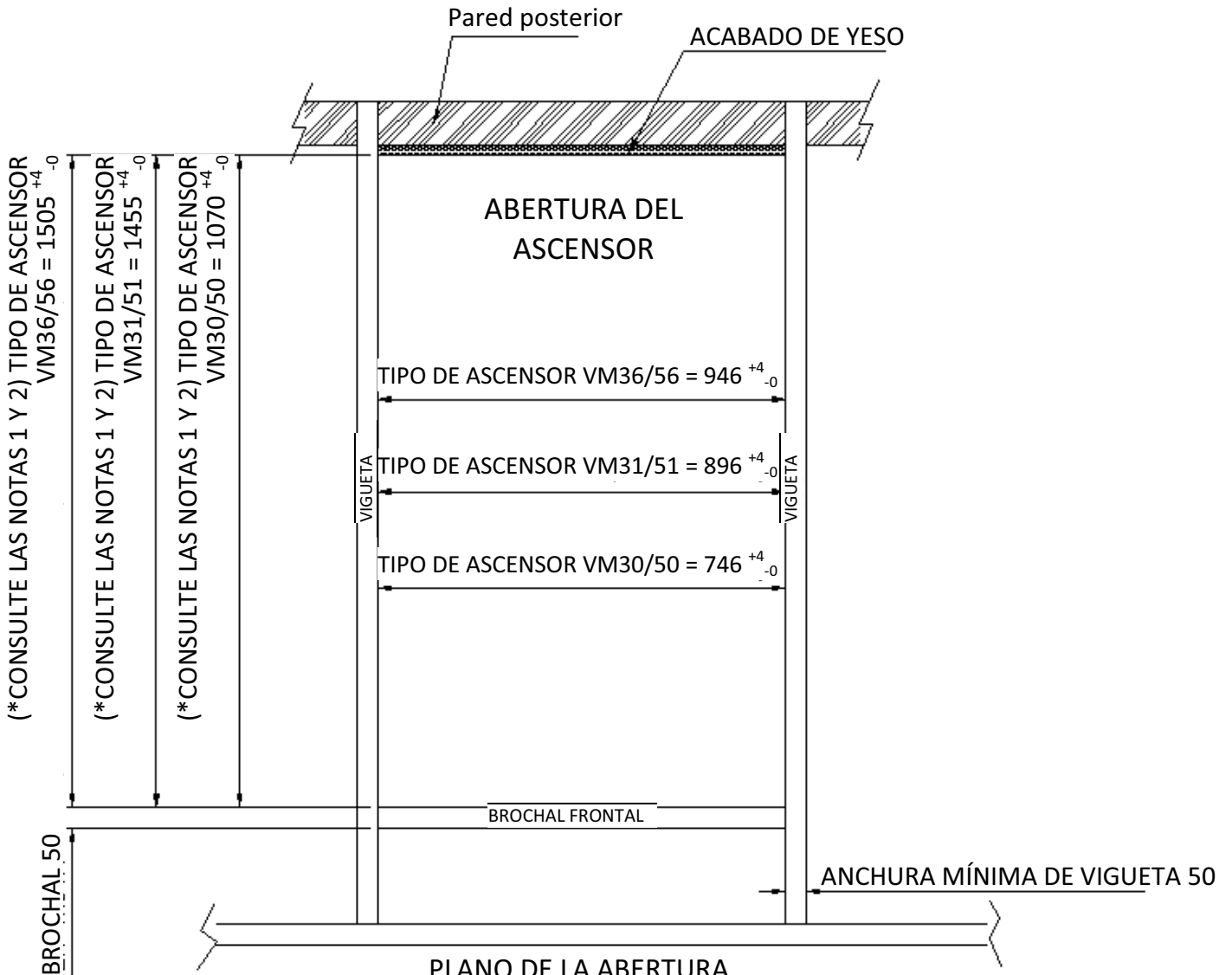

LOS BROCHALES Y LAS VIGAS DE MADERA SIEMPRE SON NECESARIOS PORQUE FORMAN LA ESTRUCTURA DONDE SE FIJARÁN NUESTRAS ABERTURAS DE ACERO, INCLUSO CUANDO SE INSTALAN EN UN HUECO.

EXISTEN ABERTURAS DE 3 TAMAÑOS: VM30/VM50  
VM31/VM51  
VM36/VM56



### 3. Funcionamiento de la puerta e información sobre cómo está construida.

Los modelos VM30 y VM50 incorporan una puerta manual. El cerrojo se mantiene abierto unos 5 segundos cuando se pulsa el botón de la puerta o se presiona el sensor del borde de la puerta. Esto permite abrir la puerta con una sola mano. La puerta se abre hasta un máximo de 95°.

Los modelos VM31, 36, 51 y 56 permiten instalar una puerta eléctrica opcional que funciona con un solo botón. La opción de cierre automático también está disponible para estos modelos. Las bisagras de la puerta se pueden instalar en cualquiera de los dos lados. La puerta eléctrica también se puede abrir y cerrar de forma manual y dispone de un mecanismo de desconexión de seguridad para proteger al usuario de posibles lesiones.

### 4. Mandos.

El ascensor se puede manejar desde los mandos de la cabina, desde la caja de control del piso superior y desde la caja de control del piso inferior.

El regreso automático al piso superior es opcional. Cuando el ascensor se encuentre en el piso inferior, transcurrido un cierto tiempo subirá al piso superior. Cuando está en el piso superior, sirve de cortafuegos de acuerdo con la norma BS 5900. Si se instala la opción de regreso automático, se recomienda instalar también la opción de cierre automático de la puerta eléctrica.

El radiocontrol es opcional.

Los mandos de accionamiento continuo son opcionales. Son obligatorios si se requiere la opción TÜV.

#### 4.1 Mandos de la cabina.

Los mandos de la cabina van empotrados y se pueden colocar indistintamente en un lado o en el otro de la cabina. Los mandos se iluminan cuando las funciones que ejecutan están disponibles. Pasado un tiempo, se apagan para ahorrar energía. Los botones y la luz de la cabina se encienden también al pulsar el botón de la luz de la cabina o el botón de la puerta.

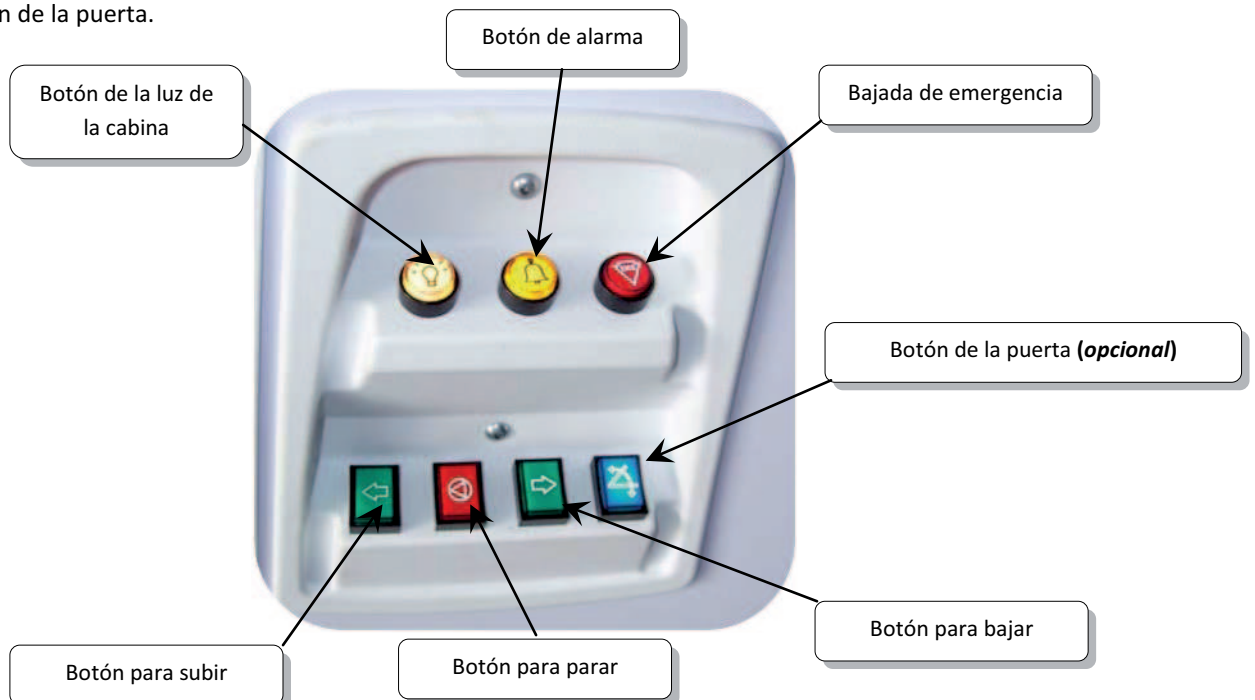

#### 4.2 Mandos de la caja de control.

Las cajas de control se montan sobre la pared, pero se pueden empotrar por encargo. Los mandos de la caja de control no se iluminan. El cableado de la caja de control inferior atraviesa el forjado y baja verticalmente por el muro. El cableado de la caja de control superior atraviesa el forjado y sube verticalmente por el muro.

Los interruptores con llave son opcionales, pero se recomiendan en aquellas casas donde es conveniente bloquear el acceso a los mandos del ascensor. Así se evita el uso no autorizado por parte de los niños.



#### 5. Iluminación.

La parte posterior de la cabina dispone de unas luces LED de baja tensión. Estas luces cuentan con un temporizador que las apaga, al igual que la iluminación de los botones de la cabina. Las luces se activan al abrir o cerrar la puerta o con el interruptor específico que hay dentro de la cabina (o también cuando se produce un corte de electricidad).

#### 6. Asas de sujeción.

Diseño universal para montaje frontal o lateral.

Sólo montaje frontal en los modelos VM30 y VM50.

Montaje frontal o lateral en los modelos VM31/36/51/56.

#### 7. Sistema de rieles.

Una serie de anclajes en el piso inferior, en el forjado, a través de las vigas estructurales, y en el techo del piso superior se encargan de fijar el conjunto. También está disponible un soporte de pared opcional para el piso superior, a utilizar en aquellos casos en que la fijación no se pueda efectuar al techo.

#### 8. Asiento.

El asiento estándar se puede instalar a diferentes alturas y con una configuración de reposadero o de banco.

También está disponible un cinturón.

Asimismo, se puede instalar por encargo un arnés de seguridad con cuatro puntos de anclaje.

<u>Tipo</u>	<u>Modelo</u>	<u>Altura (mm) (desde el suelo hasta el cojín)</u>
Reposadero/Plegable	VM 30, 31, 36, 50, 51, 56	540/590/670/740



### **9. Acabado.**

Sólo para uso doméstico en interiores.

Estructura metálica acabada con pintura en polvo con textura. Gris perla BS4800 22B-15

Paneles internos de plástico de color lavanda con textura.

### **10. Sistema de alarma.**

De serie, la cabina incorpora una alarma de dos tonos que se puede accionar con un botón provisto a tal efecto en la cabina.

También de serie, viene instalado un contacto sin tensión que permite accionar una alarma a distancia al pulsar el botón. El ascensor viene preparado para instalar un teléfono en la cabina.

### **11. Requisitos eléctricos.**

Alimentación de 220-240 V/50 Hz monofásica con toma de tierra.

Consumo eléctrico:

- 24 horas en espera = 0,396 kWh
- Un ciclo completo = 0,0246 kWh
- Intensidad del VM funcionando a plena carga = 6,6 A

El suministro eléctrico del ascensor debe estar dedicado en exclusiva al mismo y proceder directamente del cuadro de distribución eléctrica de la casa.

La instalación tiene que estar protegida con un DDR. Consulte el documento VM30 9006 para ver la información detallada.

No se recomienda el uso de contadores de prepago.

### **12. Funciones respaldadas por la batería.**

Las siguientes funciones del ascensor seguirán funcionando en caso de corte de la electricidad:

- Se activará el sistema de bajada de emergencia de la cabina.
- Interruptores de seguridad de la plataforma flotante
- Interruptores de seguridad de la trampilla del techo
- Iluminación de la cabina y de los botones
- Apertura manual de la puerta
- Puerta eléctrica (si está instalada)
- Alarma

### **13. Normas aplicables.**

Cumple la directiva 2006/42/CE relativa a las máquinas

Fabricado de acuerdo con la norma BS 5900: especificación de 1999 sobre ascensores eléctricos de uso doméstico

La opción TÜV ha sido sometida a pruebas tipo por parte de TÜV, de acuerdo con la directiva 2006/42/CE relativa a las máquinas



#### **14. Dispositivos de seguridad.**

- Sensores en los bordes superiores de todo el perímetro de la cabina.
- Sensores en la superficie inferior de la cabina.
- Puerta con enclavamiento eléctrico. Sólo deja abrir la puerta cuando el ascensor ha llegado a la altura adecuada.
- Puerta eléctrica con mecanismo de desconexión de seguridad. La puerta se detiene si detecta algún obstáculo.
- Llave de apertura manual de la puerta. La puerta se puede abrir manualmente en el caso de que no se abra el cerrojo. Sólo debe utilizarse cuando el ascensor esté parado en el piso superior o inferior.
- Sensor en la superficie de la trampilla para detectar obstrucciones al abrirse o cerrarse.
- Interruptores de separación y de zona en la trampilla.
- Sellado ignífugo cuando el ascensor está en el piso de arriba.
- Válvula antirreventón en la base del actuador hidráulico.
- Función antidescenso y niveladora en el piso superior.
- Sistema de control de baja tensión de 24 Vcc (PELV).
- Materiales pirorretardantes en todo el conjunto.
- Interruptor de final de carrera.
- Temporizador de exceso de marcha.
- Percutor que mantiene el sellado ignífugo cuando el ascensor está estacionado en el piso de arriba en el caso de que se produzca un fallo hidráulico.
- Bajada de emergencia de la cabina respaldada por la batería. Se puede bajar el ascensor hasta abajo del todo pulsando el botón de bajada de emergencia de la cabina en el caso de que se produzca un corte de corriente.
- Bajada de emergencia en el bloque de alimentación. Desde el bloque de alimentación también se puede bajar el ascensor en caso de corte de corriente. *Nota: Este procedimiento sólo sirve si el ascensor se encuentra, como mínimo, 50 mm por debajo del piso superior.*

#### **15. Opciones.**

- Correa para cerrar la puerta – Todas las puertas manuales llevan de serie una correa con textura de cuerda que permite cerrar la puerta fácilmente desde el interior de la cabina.
- Asas de sujeción – En las posiciones de montaje frontal o lateral, estas asas ofrecen al usuario unos puntos de agarre que le ayudan a entrar y salir de la cabina.
- Iluminación integrada en la cabina – La cabina cuenta con iluminación interna que se apaga automáticamente cuando no se está utilizando el ascensor. El sistema de iluminación está conectado a una batería que le permite seguir funcionando en caso de corte del suministro eléctrico. Esta característica viene instalada de serie.
- Asiento integrado – Opcionalmente, se puede instalar un asiento dentro de la cabina. El peso máximo que puede soportar este asiento es de 140 kg. El asiento se puede plegar completamente con sólo levantarlo por la parte delantera hasta que quede en posición vertical.
- Cinturón – Si instala el asiento en la cabina, puede instalar también un cinturón con hebilla de apertura rápida.
- Radiocontrol – Dispone también de una opción para controlar algunas funciones del ascensor por radiofrecuencia.
- Teléfono – Existe la posibilidad de instalar un teléfono en la cabina.



- Regreso automático a la posición inicial – Existe la opción de instalar un sistema que devuelve el ascensor a su posición inicial. Lo que hace es enviar automáticamente el ascensor al piso superior pasado un tiempo después de cerrar la puerta. (Posición inicial).
- Cierre automático de la puerta – Existe la opción de instalar un sistema que cierra la puerta automáticamente. Pasado un periodo de tiempo determinado, la puerta se cerrará sola.
- Interruptor de llave en la cabina – Dispone de un interruptor opcional con llave. Al quitar la llave, el botón para subir, bajar y detener el ascensor que hay en el panel de control de la cabina quedará desactivado. Esta opción no debe instalarse si el usuario padece alguna limitación física o mental que le impida utilizar los mandos de la cabina. Tiene que vigilarse el ascensor siempre que se utilice esta opción.
- Alarmas de humo – Dispone de alarmas de humo conectadas a la red eléctrica (con batería de emergencia). Las alarmas de humo van conectadas al ascensor y lo hacen ir al piso superior en caso de incendio. Tenga presente que la puerta del ascensor tiene que estar cerrada para que esto funcione.
- Caja de control de pared con interruptor de llave – Dispone de la opción de instalar una caja de control en la pared con un interruptor con llave. Los interruptores con llave son opcionales, pero se recomiendan en aquellas casas donde es conveniente bloquear el acceso a los mandos del ascensor. Así se evita que los puedan utilizar los niños. Los botones de subir y bajar se pueden desactivar, pero el botón de la puerta (si está instalado) seguirá funcionando.

## **16. Método de instalación.**

La instalación de todos los productos de la gama VM consta de 2 pasos:

- Las obras en el edificio (abrir el hueco y colocar un revestimiento y la trampilla). Aproximadamente 2 días de trabajo.
- Instalación del sistema de rieles y del ascensor. Aproximadamente 2 días de trabajo.

### **16.1 Obras en el edificio.**

En el momento de realizar el pedido, se le asignará un constructor y un electricista. El constructor se encargará de abrir la abertura en el forjado y colocar los componentes del revestimiento de la misma, así como de retirar los zócalos, revestimientos y pintura de las paredes cuando sea necesario. Al mismo tiempo, un electricista cualificado instalará la conexión del ascensor a la red eléctrica de la casa. Esto incluye instalar una línea protegida con un DDR desde el cuadro principal de distribución.



## 16.2 Instalación.

Los instaladores cortarán y colocarán los rieles y la cabina, y luego realizarán la puesta en servicio del ascensor.

*Las ventajas de este planteamiento son las siguientes:*

- Los rieles del piso superior y del piso inferior, al tener una longitud estándar, se pueden fabricar en serie.
- Con este método de fabricación y diseño, se pueden realizar envíos regionales y mantener un stock de rieles mediante agentes.
- Wessex Lift Co Ltd. puede gestionar y controlar todo el paquete por proyectos.

La secuencia básica de instalación, después de que haya terminado el constructor, es la siguiente: -

### **Secuencia básica de instalación**

1. Colocar los rieles
2. Colocar el actuador y su caja junto con el bloque de alimentación
3. Unir la cabina a los rieles en el orden siguiente:
  - Carro
  - Laterales
  - Suelo
  - Ajustar y fijar los dispositivos tensores
  - Plataforma flotante
  - Conexiones eléctricas
  - Mecanismo de la trampilla y recogedor de la trampilla
  - Panelar la cabina
  - Colocar el asiento, si procede
  - Colocar las asas, si procede
  - Instalar el teléfono, si procede